

ARSF 1290

Pračka

Návod k instalaci a použití



Návod k instalaci a použití

Vážený zákazníku,
děkujeme Vám, že jste si zakoupil výrobek společnosti Indesit Company, SpA.

Při výběrání přístroje pečlivě zvažte, jaké činnosti a funkce od přístroje požadujete. To, že výrobek nevyhovuje Vaším pozdějším nárokům, nemůže být důvodem k reklamaci. Před prvním použitím si pozorně přečtěte přiložený český návod, který dodává firma Indesit Company, SpA. Ke svým dováženým výrobkům a důsledně se jím řiďte. Veškeré výrobky slouží pro domácí použití. Pro profesionální použití jsou určeny výrobky specializovaných výrobců. Všechny doklady o koupi a eventuálních opravách Vašeho výrobku pečlivě uschovejte pro poskytnutí maximálně kvalitního záručního i pozáručního servisu.

Dodržování těchto zásad, povede k Vaší spokojenosti. V případě jejich nerespektování však nemůžeme uznat případnou reklamaci. Doporučujeme Vám po dobu záruční lhůty uchovat původní obaly k výrobku.

Než budete kontaktovat servisní středisko, pečlivě prostudujte návod na obsluhu a záruční podmínky uvedené v záručním listě. Pokud bude při opravě zjištěno, že závada nespadá do záruky, uhradí vzniklé náklady zákazník.

Vážený zákazníku, návod který jste obdržel k našemu výrobku, vychází z všeobecného návodu pro celou výrobkovou řadu. Z tohoto důvodu může dojít k situaci, že některé funkce, ovládací prvky a příslušenství nejsou určeny pro Váš výrobek. Děkujeme za pochopení.

Aby byla zajištěna řádná účinnost a bezpečnost tohoto zařízení, doporučujeme Vám:

- Kontaktovat servisní středisku, které je autorizováno výrobcem.
- Vždy používat originální náhradní díly.

CZ

ARSF 1290

Obsah

Instalace, 4-5

Vybalení a vyrovnání
Připojení elektřiny a vody
První prací cyklus
Technické údaje

Popis pračky a zahájení praní, 6-7

Ovládací panel
Kontrolky
Zahájení pracího programu

Prací programy, 8

Tabulka pracích programů

Uživatelská nastavení, 9

Nastavení teploty
Nastavení rychlosti odstředování
Funkce

Prací prostředky a prádlo, 10

Dávkovač pracího prostředku
Cyklus bělení
Příprava prádla
Prádlo vyžadující speciální péči
Systém automatického vyvážení náplně

Opatření a rady, 11

Základní bezpečnostní pokyny
Recyklace a likvidace pračky
Manuální otevření dvířek

Péče a údržba, 12

Uzavření přívodu vody a vypnutí elektrického napájení
Čištění pračky
Čištění dávkovače pracího prostředku
Péče o dvířka a buben pračky
Čištění čerpadla
Kontrola hadice pro přívod vody

Poruchy a způsob jejich odstranění, 13

Servis, 14

 **Hotpoint**

ARISTON

! Uschovejte si tento návod k obsluze pro případ, že jej budete v budoucnosti potřebovat. Pokud budete pračku prodávat nebo přesunovat, ujistěte se, že návod k obsluze je k pračce přiložen, aby informoval nového vlastníka pračky o tom, jak pračku používat.

! Pečlivě si tento návod k obsluze přečtěte: obsahuje důležité informace o instalaci, používání a bezpečnosti.

Vybalení a vyrovnání

Vybalení

1. Pračku vybalte.
2. Zkontrolujte, zda během transportu nedošlo k poškození pračky. Pokud je pračka poškozená, nainstalujte ji a obraťte se na Vašeho prodejce.

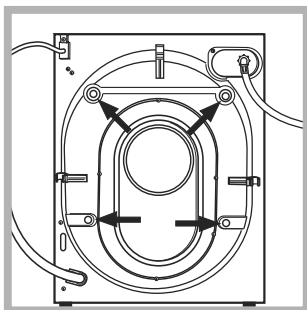

3. Odstraňte **4** ochranné šrouby (použité při transportu) a pryžovou podložku s příslušnou rozpěrkou, umístěné na zadním panelu pračky (viz obrázek).

4. Utěsněte otvory plastovými zástrčkami, které jsou součástí dodávaného příslušenství.
5. Všechny součásti si pečlivě uschovejte: budete je muset opět namontovat, pokud budete pračku přepravovat na jiné místo.

! Balící materiál není hračka pro děti.

Vyrovnání

1. Pračku umístěte na rovnou stabilní podlahu. Neopírejte ji o stěny, nábytek nebo jiné předměty.

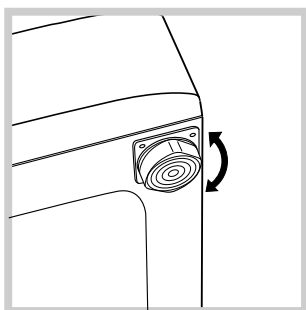

2. Pokud není podlaha perfektně rovná, kompenzujte jakékoliv nerovnosti utáhnutím nebo vyšroubováním nastavitelných předních nožek (viz obrázek); úhel náklonu měřený vzhledem k podlaze nesmí přesáhnout 2°.

Pokud pračku správně vyvážíte, zajistíte její stabilitu a vyhnete se tak jakýmkoliv vibracím, hluku nebo posunování během provozu. Pokud pračku umístíte na připevněný nebo volně položený koberec, nastavte podpěry tak, aby byl zajištěn dostatečný prostor pod pračkou pro větrání.

Připojení elektřiny a vody

Připojení hadice pro přívod vody

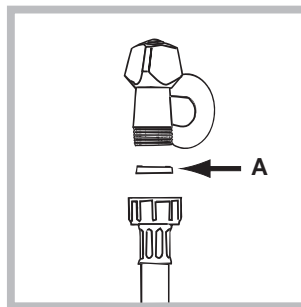

1. Na konec přívodní hadice nasadte těsnění A a druhý konec hadice přišroubujte ke kohoutku pro přívod studené vody pomocí 3/4 plynového závitu (viz obrázek). Před provedením připojení vodu odtočte, dokud nebude téct čistá.

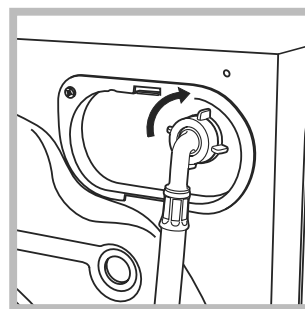

2. Druhý konec hadice pro přívod vody připojte k pračce – přišroubujte ji ke vstupu studené vody do pračky, který je umístěn na horním pravém okraji zadního panelu pračky (viz obrázek).

3. Ujistěte se, že hadice není zalomená nebo příliš ohnutá.

! Tlak vody v kohoutku musí odpovídat rozmezí hodnot uvedených v tabulce technických údajů (na následující straně).

! Pokud není hadice pro přívod vody dostatečně dlouhá, obraťte se na prodejce nebo na autorizovaný servis.

! Nikdy nepoužívejte staré nebo již používané hadice.

! Použijte pouze hadici přiloženou k přístroji.

Připojení hadice pro odvod vody

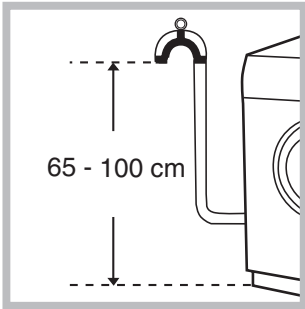

Hadici pro odvod vody připojte k odtokovému kanálu nebo odvodu vody ve stěně umístěném ve výšce 65 až 100 cm nad úrovní podlahy. Hadici neohýbejte.

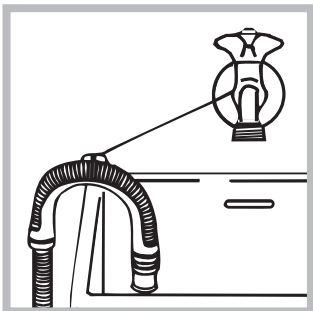

Nebo ji položte přes okraj bazény, dřezu nebo vany a připevněte ji vodovodnímu kohoutku (viz obrázek). Volný konec hadice by neměl být umístěn pod hladinou vody.

! Nedoporučujeme vám používat prodlužovací hadice; pokud je to absolutně nezbytné, prodlužovací hadice musí mít stejný průměr jako hadice originální a nesmí být delší než 150 cm.

Elektrické připojení

Před připojením zařízení k síti se ujistěte, že:

- Zásuvka je uzemněna a její parametry odpovídají platným normám.
- Zásuvka může být zatížena maximálním příkonem pračky, uvedeným v tabulce technických údajů (viz vpravo).
- Napětí v zásuvce musí být též rozmezí uvedeném v tabulce technických údajů (viz vpravo).
- Zásuvka elektrického proudu je kompatibilní s vidlicí síťového přívodu pračky. Pokud tomu tak není, požádejte technika autorizovaného servisu o výměnu vidlice.

! Pračka nesmí být umístěna ve venkovním prostředí ani na místě, které je zakryto přístřeškem. Může být totiž velice nebezpečné vystavit pračku působení deště nebo bouřky.

! Při umístění pračky zajistěte, aby zásuvka na zdi byla snadno přístupná.

! Nepoužívejte prodlužovací kabely nebo rozdvojky.

! Síťový přívod nesmí být nijak zkřiven nebo nebezpečně stisknut.



! Síťový přívod může být vyměněn pouze autorizovaným servisním pracovníkem.

Varování ! Výrobce se zříká jakékoliv odpovědnosti, pokud tato pravidla nebudou respektována.

První prací cyklus

Jakmile byla pračka nainstalována, spusťte před zahájením jejího používání prací cyklus s přidáním pracího prostředku a bez prádla, s nastavením pracího programu 1.

Technické údaje

Model	ARSF 1290
Rozměry	59,5 cm šířka 85 cm výška 40 cm hloubka
Kapacita	1 – 5 kg
Elektrické připojení	viz typový štítek umístěný na pračce
Připojení na přívod vody	max. tlak 1 MPa (10 barů) min. tlak 0,05 Mpa (0,5 barů) kapacita bubny 40 litrů
Rychlost ždímání	až 1200 ot./min
Energetická náročnost programů podle EN 60456	Program 6; teplota 60°C; hmotnost prádla 5 kg.
 	Tento spotřebič vyhovuje nařízením ES: - 89/336/CEE z 03/06/89 (elektromagnetická kompatibilita) a následným změnám - 72/23/CEE z 19/02/73 (nízké napětí) a následným změnám - 2002/96/EC
Hlučnost	
praní	55 dB(A)
ždímání	72 dB(A)

Kontrolky

Kontrolky jsou zdrojem důležitých informací. Informují nás o následujících skutečnostech:

Kontrolka aktuální fáze pracího programu

Otáčením otočného ovladače PROGRAMŮ se rozsvítí kontrolky označující fáze, které zařízení provede na základě zvoleného programu. Po zvolení a zahájení požadovaného pracího cyklu dojde k postupnému rozsvícení kontrolky informujících o jeho průběhu.

Praní	
Máchání	
Odstředování	
Odčerpání vody	
Ukončení praní	END 

Funkční tlačítka a příslušné kontrolky

Po zvolení konkrétní funkce dojde k rozsvícení příslušné kontrolky.

Když zvolená funkce není kompatibilní s nastaveným programem, příslušná kontrolka bude blikat, bude vydán akustický signál a funkce nebude aktivována. V případě, že bude zvolena funkce, která není kompatibilní s některou z předem zvolených funkcí, zůstane aktivována pouze poslední zvolená funkce.

Kontrolka teploty

Při volbě libovolné hodnoty teploty dojde k rozsvícení kontrolky.



Kontrolka odstředování

Při volbě libovolné hodnoty odstředování dojde k rozsvícení kontrolky.

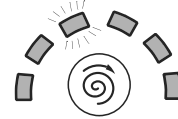

Kontrolka zablokování tlačítek

"Aktivace" zablokování ovládacího panelu se provádí tak, že podržíte stisknuté tlačítko přibližně na 2 sekundy. Rozsvícená kontrolka poukazuje na to, že je ovládací panel zablokovaný. Tímto způsobem se zamezí náhodným změnám programu, zejména když jsou v domácnosti děti.

"Zrušení" zablokování ovládacího panelu se provádí tak, že podržíte stisknuté tlačítko přibližně na 2 sekundy.

Kontrolka zablokovaných dvířek

Rozsvícení této kontrolky poukazuje na to, že dvířka jsou zablokována kvůli zamezení náhodnému otevření; aby se zabránilo poškození dvířek, před jejich otevřením je třeba vyčkat, dokud uvedená kontrolka nezhasne.

POZN.: když je aktivována funkce „Odloženého startu“, nebude možné otevřít dvířka a pro jejich otevření bude třeba přerušit činnost zařízení stisknutím tlačítka START/PAUZA.

! Rychlé blikání kontrolky START/PAUZA (oranžové) současně s blikáním funkcí poukazuje na přítomnost poruchy (viz „Poruchy a způsob jejich odstranění“).

Zahájení pracího programu

1. Zapněte pračku stisknutím tlačítka ZAPNUTÍ/VYPNUTÍ. Všechny kontrolky se rozsvítí na několik sekund, poté se zhasnou a bude blikat kontrolka START/PAUZA.
2. Naplňte pračku a zavřete dvířka.
3. Otočným ovladačem PROGRAMŮ nastavte požadovaný prací program.
4. Nastavte teplotu praní (viz „Uživatelská nastavení“).
5. Nastavte rychlost odstředování (viz „Uživatelská nastavení“).
6. Nadávkujte prací prostředek a přídatné prostředky (viz „Prací prostředky a prádlo“).
7. Zvolte požadované funkce.
8. Zahajte prací program stisknutím tlačítka START/PAUZA a příslušná kontrolka zůstane rozsvícena stálým světlem zelené barvy. Zrušení nastaveného pracího cyklu se provádí přerušením činnosti zařízení stisknutím tlačítka START/PAUZA a volbou nového cyklu.
9. Po ukončení pracího programu se rozsvítí kontrolka END. Dojde ke zhasnutí kontrolky ZABLOKOVANÁ DVÍŘKA s cílem informovat o možnosti otevření dvířek. Vytáhněte prádlo a nechte dvířka pootevřená, aby bylo umožněno vysušení bubnu. Vypněte pračku stisknutím tlačítka ZAPNUTÍ/VYPNUTÍ.

Prací programy

CZ

Tabulka pracích programů

Program praní	Popis programu praní	Max. teplota (°C)	Max. rychlost ždímání (ot./min.)	Příspěvky do praní			Max. náplň prádla	Délka programu praní	
				Bělidlo	Praní	Aviváž			
Speciální programy									
6	Hygienický program: Extrémně zašpiněné bílé prádlo.	90°	1200	●	●	●	5	Dobu trvání cyklu praní je možné kontrolovat na displeji	
6	Hygienický program (1): Silně zašpiněné bílé a stálobarevné prádlo.	60°	1200	-	●	●	5		
7	Program Goodnight: Lehce zašpiněné choulostivé barevné prádlo.	40°	800	-	●	●	3		
8	Program Baby: Silně zašpiněné jemné barevné prádlo.	40°	800	-	●	●	2		
9	Košile	40°	600	-	●	●	2		
10	Hedvábní/záclony: Prádlo z hedvábní a viskózy, záclony.	30°	0	-	●	●	1		
11	Vlna: Vlna, kašmír apod.	40°	600	-	●	●	1		
Každodenní prací programy									
1	Bavlna: Silně zašpiněné bílé a stálobarevné prádlo.	60°	1200	●	●	●	5		
1	Bavlna (2): Silně zašpiněné bílé a choulostivé barevné prádlo.	40°	1200	●	●	●	5		
2	Barevná bavlna (3): Lehce zašpiněné bílé a choulostivé barevné prádlo.	40°	1200	●	●	●	5		
3	Syntetické odolné prádlo: Silně zašpiněné stálobarevné prádlo.	60°	800	-	●	●	2,5		
3	Syntetické choulostivé prádlo: Lehce zašpiněné stálobarevné prádlo.	40°	800	-	●	●	2,5		
4	Mix 30': Rychlé přeprání málo zašpiněného prádla (není vhodné pro vlnu, hedvábní a prádlo vyžadující ruční praní)	30°	800	-	●	●	3		
5	Mix 15': Rychlé přeprání málo zašpiněného prádla (není vhodné pro vlnu, hedvábní a prádlo vyžadující ruční praní)	30°	800	-	●	●	1,5		
Částečné prací programy									
A	Máchání	-	1200	-	-	●	5		
B	Šetné máchání	-	800	-	-	●	2,5		
C	Odstředování	-	1200	-	-	-	5		
D	Šetné odstředování	-	800	-	-	-	2,5		
E	Vypuštění vody bez odstředování	-	0	-	-	-	5		

Informace uvedené v tabulce jsou pouze informativní.

Pro všechny zkušební

- 1) Testovací prací program v souladu s EN 60456: nastavit program 6 s teplotou 60°C.
- 2) Dlouhý program pro bavlnu: nastavit program 1 s teplotou 40°C.
- 3) Krátký program pro bavlnu: nastavit program 2 s teplotou 40°C.

Speciální programy

Hygienický program (program 6). Hygienické praní při vysoké teplotě (přes 60°C), které vyžaduje použití bělicího prostředku. Nasypte bělidlo, prací prášek a aviváž do příslušné přihrádky (viz odstavec "Dávka pracího prostředku").

Program Goodnight (program 7). Tichý program, který může běžet i v noci, kdy je nižší cena elektřiny. Tento program je určený pro bavlnu i syntetiku. Na konci programu se pračka zastaví a voda zůstane napuštěna v bubnu. Aby proběhlo vypuštění vody a ždímání, stiskněte tlačítko START/PAUZA. Jinak pračka provede vypuštění vody a ždímání automaticky po 8 hodinách.

Program Baby (program 8). Tento program slouží k praní prádla, zašpiněného typicky dětmi a zajišťuje důkladné vymáčení, aby se předcházelo případnému podráždění citlivé dětské pokožky. Program byl navržen tak, aby snižoval počet bakterií pomocí většího množství vody a optimalizoval účinek speciálních dezinfekčních přísad v pracím prášku.

Na konci programu se pomalu otáčí buben, aby se předešlo pomačkání. Na konci programu stiskněte tlačítko START/PAUZA.

Mix 30' (program 4). Tento program byl navržen pro rychlé vyprání málo zašpiněného prádla. Trvá jen 30 minut a dovoluje vám tak uspořit nejen čas, ale i el. energii. Při nastavení tohoto programu (4 při 30°C) můžete společně prát různé druhy prádla (kromě vlněného a hedvábného prádla), maximální hmotnost prádla v jedné várce je 3 kg.

Mix 15' (program 5). Tento program byl navržen pro rychlé vyprání málo zašpiněného prádla. Trvá jen 15 minut a dovoluje vám tak uspořit nejen čas, ale i el. energii. Při nastavení tohoto programu (5 při 30°C) můžete společně prát různé druhy prádla (kromě vlněného a hedvábného prádla), maximální hmotnost prádla v jedné várce je 1,5 kg.

Nastavení teploty

Otáčením knoflíku TEPLOTA nastavíte teplotu vody při praní (viz *Tabulka s programy*).

Teplota může být snížena nebo můžete dokonce zvolit praní ve studené vodě (☉).

Pračka automaticky zamezí volbě teploty, která je vyšší, než maximální hodnota nastavená pro jednotlivé programy.

Nastavení rychlosti odstředování

Otáčením knoflíku RYCHLOSTI ODSTŘEĐOVÁNÍ nastavíte rychlost odstředování pro daný program.

Maximální rychlost dostupná pro jednotlivé programy je následující:

Prací program	Maximální rychlost odstředování
Bavlna	1200 ot./min
Syntetika	800 ot./min
Vlna	600 ot./min
Hedvábí	pouze vypuštění vody

Rychlost odstředování může být snížena. Můžete také zcela vyřadit odstředování, nastavíte-li na symbol ☉.

Pračka automaticky zamezí volbě teploty, která je vyšší, než maximální hodnota nastavená pro jednotlivé programy.

Funkce

Různé funkce vám pomáhají dosáhnout požadovaných výsledků a ve zvoleném čase.

Chcete-li aktivovat funkci:

1. stiskněte tlačítko příslušné funkce;
2. funkce je aktivní, když příslušný indikátor svítí.

Poznámka: Pokud indikátor rychle bliká, znamená to, že příslušnou funkci nelze zvolit u právě nastaveného programu.

Časovač odloženého startu

Pro nastavení odloženého startu zvoleného programu tiskněte opakovaně toto tlačítko, až se rozsvítí indikace odpovídající požadované době zpoždění (od 1 až po 24 hodin).

Zrušení funkce odloženého startu se provádí tisknutím tlačítka až do zobrazení nápisu OFF.

POZNÁMKA: Jakmile stisknete tlačítko START/PAUZE, lze dobu zpoždění pouze snížit.

! Tuto funkci lze použít u všech programů.

Super praní

Protože je použito při úvodní fázi programu větší množství vody a program déle trvá, zajišťuje tato funkce vysoce účinné praní.

! Tuto funkci nelze použít u programů 4, 5, 6, 10, 11, A, B, C, D, E.

Extra máchání

Volbou této funkce se zvýší účinnost máchání a je zaručeno optimální odstranění pracího prostředku. To je vhodné zvláště pro citlivou pokožku.

! Tuto funkci nelze použít u programů 4, 5, C, D, E.

Snadné žehlení

Zvolíte-li tuto funkci, bude praní i ždímání modifikováno tak, aby se snížilo pomačkání tkanin.

Na konci programu pračka provede pomalé otáčení bubny. Kontrolky SNADNÉ ŽEHLENÍ a START/PAUZA budou blikat (oranžově) a kontrolka fáze END zůstane trvale svítit. Pro ukončení programového cyklu je třeba stisknout tlačítko START/PAUZA nebo SNADNÉ ŽEHLENÍ.

U programu Hedvábí (10) zůstane na konci programu prádlo namočené ve vodě a indikátory SNADNÉ ŽEHLENÍ a START/PAUZA budou blikat (oranžově) a fáze RINSE (MÁCHÁNÍ) zůstane trvale svítit. Abyste vodu vypustili a mohli prádlo vyjmout, stiskněte tlačítko START/PAUZA nebo SNADNÉ ŽEHLENÍ.

! Tuto funkci nelze použít u programů 4, 5, 6, 7, 8, 11, C, D, E.

Prací prostředky a prádlo

CZ

Dávkač pracího prostředku

Dobré výsledky praní také závisí na správném dávkování pracího prostředku: pokud do praní přidáte příliš velké množství pracího prostředku, praní nebude účinnější. Naopak se může prací prostředek hromadit uvnitř pračky a také dochází k většímu znečištění životního prostředí.

! Nepoužívejte prostředek na ruční praní, protože by mohl vytvářet příliš mnoho pěny.

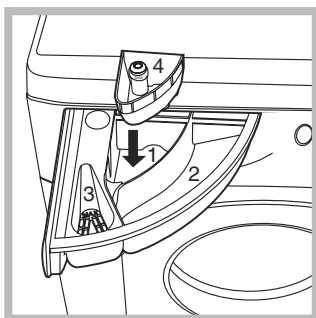

Otevřete dávkovač pracího prostředku a vložte do něj aviváž a prací prostředek následujícím způsobem:

Oddíl 1: prací prostředek pro předpírku (prášek)

Před nasypáním prášku zkontrolujte, že je vyjmutá přihrádka 4.

Oddíl 2: prací prostředek pro vlastní praní (prášek nebo tekutý prací prostředek)

Tekutý prací prostředek by měl být do oddílu přidán těsně před zahájením pracího programu.

Oddíl 3: další prostředky (aviváž atd.)

Aviváž by neměla přesáhnout přes mřížku.

Extra přihrádka 4: Bělící prostředek

Cyklus bělení

Bělení lze provádět pouze u programů **1, 2, 6**.

Vložte bělicí prostředek do přihrádky **4**. Prací prášek a aviváž vložte také do příslušných přihrádek a pak zvolte jeden z výše uvedených programů.

Tato funkce je doporučována pouze pro velmi zašpiněné prádlo.

Příprava prádla

- Prádlo rozdělte podle:
 - Typu vlákna/symbolu na štítku.
 - Barvy: oddělte barevné prádlo od bílého.
- Vyprázdněte všechny kapsy a zkontrolujte, zda knoflíky pevně drží.
- Nepřekračujte limity pro hmotnost jedné várky suchého prádla uvedené níže:
 - Odolné prádlo: max 5 kg
 - Syntetické oděvy: max 2,5 kg
 - Choulostivé prádlo: max 2 kg
 - Vlna: max 1 kg

Kolik jednotlivé kusy prádla váží ?

- 1 prostěradlo 400 – 500 g
- 1 povlak na polštář 150 – 200 g
- 1 ubrus 400 – 500 g
- 1 župan 900 – 1200 g
- 1 ručník 150 – 250 g

Speciální prádlo

Košile: použijte speciální program **9** pro praní košil různých druhů tkanin a barev.

Zajistí maximální péči a minimalizuje zmačkání.

Hedvábí: použijte speciální program **10** pro praní všeho prádla z hedvábí. Doporučuje se použití pracího prostředku pro choulostivé prádlo.

Záclony: složte je a uložte do povlaku na polštář nebo speciálního pracího sáčku. Použijte program **10**.

Vlna: Hotpoint/Ariston je jediná pračka, která získala prestižní uznání Woolmark Platinum Care (M.0508) od The Woolmark Company, které certifikuje praní všech druhů prádla z vlny v této pračce, a to i prádla s visačkou "výhradně ruční praní" . S použitím programu **11** je tedy možné prát veškeré prádlo z vlny (max. náplň 1 kg) se zárukou vysoké kvality.

Systém automatického vyvážení náplně

Před každým odstředováním bubne provede otáčení rychlostí, která mírně převyšuje rychlost praní, za účelem odstranění vibrací a kvůli rovnoměrnému rozložení náplně. V případě, že ani po několikanásobných pokusech o vyvážení prádlo ještě nebude správně vyváжено, zařízení provede odstředování nižší rychlostí, než je přednastavená rychlost.

Jestliže je prádlo extrémně nevyváжено, pračka namísto odstředování plnou rychlostí pokračuje v otáčení bubnu pro vyvážení.

Abyste dosáhli rovnoměrnějšího rozložení náplně a jejího správného vyvážení, doporučujeme vkládat velké a malé kusy prádla dohromady.

! Pračka byla navržena a vyrobena v souladu s platnými mezinárodními bezpečnostními předpisy. Tato upozornění jsou uváděna z bezpečnostních důvodů a je třeba si je pozorně přečíst.

Základní bezpečnostní pokyny

- Toto zařízení bylo navrženo výhradně pro použití jako domácí spotřebič.
- Zařízení mohou používat pouze dospělé osoby podle pokynů uvedených v tomto návodu.
- Nedotýkejte se zařízení bosí nebo v případě, že máte mokré ruce či nohy.
- Nevytahujte zástrčku ze zásuvky tahem za kabel, ale uchopením za zástrčku.
- Neotevírejte dávkovač pracího prostředku, pokud je pračka v provozu.
- Nedotýkejte se odčerpávané vody, protože může mít velmi vysokou teplotu.
- Nepokoušejte se o násilné otevření dvířek: mohlo by dojít k poškození bezpečnostního mechanismu zabraňujícího náhodnému otevření.
- Při výskytu poruchy se v žádném případě nepokoušejte o opravu vnitřních částí zařízení.
- Vždy kontrolujte, aby se děti nepřiblížily k zařízení, které je v činnosti.
- Během pracího cyklu jsou obvykle dvířka pračky zahřátá na vysokou teplotu.
- V případě potřeby přemístujte zařízení ve dvou nebo ve třech a věnujte celé operaci zvláštní pozornost. Nikdy se nepokoušejte zařízení přemísťovat sami, je velmi těžké.
- Před zahájením vkládání prádla zkontrolujte, zda je buben prázdný.

Recyklace

- Obaly: Respektujte místní předpisy pro zacházení s použitými obalovými materiály, patří do tříděného odpadu a následně jsou recyklovány.

Likvidace a nakládání se starými elektrickými spotřebiči

- Direktiva EU 2002/96/EC o zacházení s použitými elektrickými a elektronickými zařízeními (WEEE) definuje postupy zpětného odběru a následného zpracování (recyklace) všech použitých elektrozařízení, kterých se spotřebitelé rozhodli zbavit a zakazuje, aby staré domácí spotřebiče byly likvidovány v netříděném komunálním odpadu. Staré spotřebiče musí být shromažďovány odděleně s požadavkem na jejich neoptimálnější využití a recyklaci a zamezení vlivu na lidské zdraví a životní prostředí. Symbol "přeškrtnuté popelnice", uvedený na výrobcích, říká spotřebiteli, že tento použitý výrobek po skončení životnosti NESMÍ být odložen do smíšeného



komunálního odpadu.

Informace o zpětném odběru a následné likvidaci použitých elektrozařízení vám poskytnou všichni prodejci elektrospotřebičů a vaše obecní úřady.

Informace naleznete také na internetových stránkách

výrobci elektrospotřebičů, obecních úřadů a samozřejmě Ministerstva životního prostředí.

!! Dodržením doporučení a informací o zacházení se starými výrobky aktivně podpoříte ochranu zdraví a životního prostředí, odevzdáním starých výrobků na místech zpětného odběru vyloučíte možnost poškození zdraví a životního prostředí nebezpečnými látkami obsaženými v některých výrobcích !!!

Manuální otevření dvířek

V případě, že není možné otevřít dvířka z důvodu výpadku elektrické energie a chcete vyjmout prádlo, postupujte následovně:

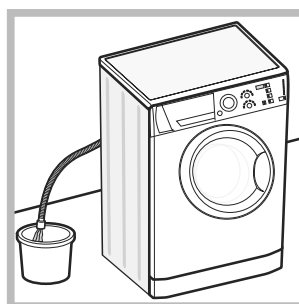

1. Vytáhněte zástrčku ze zásuvky elektrického rozvodu.

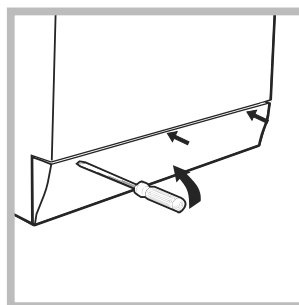

2. Zkontrolujte, zda je hladina vody uvnitř zařízení nižší, než je úroveň otevření dvířek; v opačném případě vypusťte přebytečnou vodu vypouštěcí hadicí a zachyťte ji do nádoby, jak je znázorněno na obrázku.

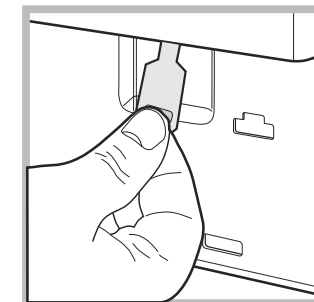
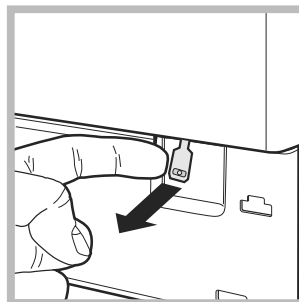

3. Pomocí šroubováku odstraňte krycí panel nacházející se v přední části pračky (viz obrázek).

4. S použitím jazyčku znázorněného na obrázku potáhněte směrem ven plastové táhlo za účelem jeho uvolnění z dorazu; táhnete směrem ven a současně otevřete dvířka.

5. Namontujte zpět krycí panel, přičemž se před jeho přisunutím k pračce ujistěte, že došlo k správnému zachycení háčku do příslušných podélných otvorů.

Uzavření přívodu vody a vypnutí elektrického napájení

- Po každém prání uzavřete kohout pro přívod vody. Tím omezíte opotřebení vodního systému pračky a také zabráníte případnému vytečení vody.
- Během čištění a během provádění jakékoliv údržby pračku odpojte od zdroje el. energie.

Čištění pračky

Vnější a pryžové části pračky mohou být čištěny měkkým hadříkem namočeným ve vlažné vodě s přidavkem mycího prostředku. Nepoužívejte rozpouštědla nebo abrazivní prostředky.

Čištění dávkovače pracího prostředku

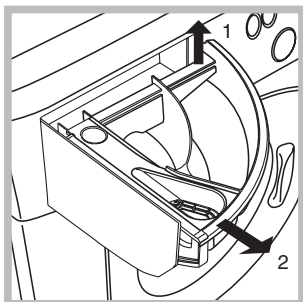

Nadzdvihněte dávkovač pracího prostředku a vysuňte jej (viz obrázek). Umyjte jej pod tekoucí vodou; tuto činnost byste měli pravidelně opakovat.

Péče o dvířka a buben pračky

- Dvířka pračky nechávejte vždy otevřená, aby nedocházelo k vytváření nepříjemného zápachu.

Čištění čerpadla

Pračka je vybavena samočisticím čerpadlem, které nevyžaduje provádění žádné údržby. Někdy mohou do záchytné komory čerpadla spadnout malé předměty (jako jsou mince nebo knoflíky). Tato komora slouží k ochraně čerpadla a nachází se v dolní části pračky.

! Ujistěte se, že praní bylo dokončeno a vytáhněte vidlici síťového přívodu ze zásuvky..

Otevření záchytné komory:

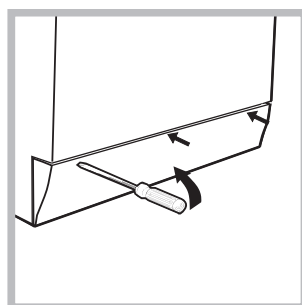

1. Pomocí šroubováku odstraňte krycí panel nacházející se v přední části pračky (viz obrázek);

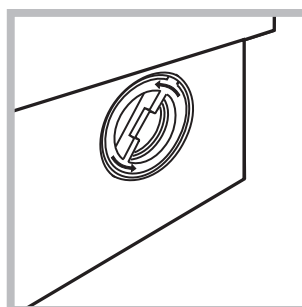

2. Odšroubujte uzávěr otáčením proti směru hodinových ručiček (viz obrázek): z otvoru může vytéct malé množství vody. Toto je normální;

3. Pečlivě vyčistěte vnitřek komory.

4. Opět našroubujte uzávěr;

5. Namontujte zpět krycí panel, přičemž se před jeho namáčknutím k pračce ujistěte, že došlo k správnému zachycení háčku do příslušných otvorů.

Kontrola hadice pro přívod vody

Kontrolujte hadici pro přívod vody alespoň jednou ročně. Pokud je jakkoliv poškozená, ihned ji vyměňte: během praní je tlak vody vysoký a porušená hadice by mohla snadno prasknout.

! Nikdy nepoužívejte hadici, která není nová.

Vaše pračka může přestat fungovat. Než se obrátíte na servisní středisko (viz strana "Servis") zkontrolujte, zda se nejedná o problém, který lze snadno vyřešit pomocí následujícího seznamu.

Problém	Možná příčina/řešení
Pračka se nezapnula.	<ul style="list-style-type: none">• Zařízení není připojeno do el. sítě nebo je zástrčka zasunuta nedostatečně, takže nedochází ke spojení kontaktů.• Došlo k výpadku el. sítě v celém domě.
Prací program nebyl zahájen.	<ul style="list-style-type: none">• Dvířka pračky nejsou správně dovřena.• Tlačítko ZAP./VYP. nebylo stisknuto.• Tlačítko START/PAUZA nebylo stisknuto.• Nebyl otevřen kohout přívodu vody.• Bylo nastaveno opožděné zahájení praní (viz "Uživatelská nastavení").
Do pračky není přiváděna voda (rychle bliká indikátor první fáze praní).	<ul style="list-style-type: none">• Hadice pro přívod vody není připojena k vodovodnímu kohoutku.• Hadice je zlomená.• Vodovodní kohoutek není otevřen.• Odstávka vody.• Nedostatečný tlak vody.• Nebylo stisknuto tlačítko START/PAUZA.
Pračka nepřetržitě napouští a vypouští vodu.	<ul style="list-style-type: none">• Hadice pro odvod vody není připevněna ve výšce 65 až 100 cm od podlahy (viz "Instalace").• Volný konec hadice je pod hladinou odtékající vody (viz "Instalace").• Systém odvodu vody není vybaven odvzdušňovacím potrubím. <p>Pokud i po těchto kontrolách problém trvá, vypněte přívod vody ve vodovodním kohoutku, pračku vypněte a obraťte se na servisní středisko. Pokud se Váš byt nachází v horních patrech budovy, může zde být problém s odvodem vody způsobující to, že pračka neustále napouští a vypouští vodu. Abyste tuto nepříjemnost odstranili, lze v obchodě zakoupit speciální ventily pro zablokování sifonového efektu odvodu vody.</p>
Pračka neždímá nebo nevypouští vodu.	<ul style="list-style-type: none">• Zvolený program neobsahuje fázi vypuštění vody: některé programy vyžadují ruční aktivaci vypuštění vody.• Je aktivována funkce SNADNÉ ŽEHLENÍ: chcete-li program dokončit, stiskněte tlačítko START/PAUZA (viz "Uživatelská nastavení").• Hadice pro odvod vody je příliš ohnutá (viz viz "Instalace").• Odpadové potrubí je ucpané.
Během ždímání pračka silně vibruje	<ul style="list-style-type: none">• Během instalace nebyl buben správně odblokován (viz "Instalace").• Pračka není vyvážená (viz "Instalace").• Pračka je vtěsnaná mezi nábytek a stěnu (viz "Instalace").
Pračka teče	<ul style="list-style-type: none">• Hadice pro přívod vody není správně našroubovaná na vodovodní kohoutek (viz "Instalace").• Dávkovač pracího prostředku je zablokovaný (je nutné jeho vyčištění - viz "Péče a údržba").• Hadice pro odvod vody není správně upevněna (viz "Instalace").
Kontrolka START/PAUZA svítí (oranžově) a kontrolky funkce rychle blikají.	<ul style="list-style-type: none">• Vypněte zařízení a vytáhněte zástrčku ze zásuvky, vyčkejte 1 minutu a zařízení znovu zapněte. Když porucha přetrvává, obraťte se na autorizovaný servis.
Příliš mnoho pěny	<ul style="list-style-type: none">• Prací prostředek není určen pro praní v pračce (měl by mít označení „pro pračky“ nebo „pro ruční praní a praní v pračce“ apod.)• Použili jste příliš velké množství pracího prášku.

Než se obrátíte na servisní středisko

- Ujistěte se, že nemůžete problém vyřešit sami (viz předchozí strana);
- Program restartujte a zjistěte, zda došlo k vyřešení problému;
- Pokud se tak nestalo, obraťte se na autorizované servisní středisko. Telefonní číslo je uvedeno na záručním listě.

! Vždy vyžadujte asistenci autorizovaného servisního pracovníka.

Připravte si a operátorovi oznamte následující informace:

- Druh problému;
- Typ zařízení (Mod);
- Výrobní číslo (S/N).

Potřebné údaje naleznete na typovém štítku umístěném na zadním panelu pračky, můžete je také nalézt v přední části zařízení po otevření dvířek.

Servisní modrá linka: 810 800 023

Indesit Company Česká s.r.o.

Lihovarská 1060/12,
190 00 Praha 9, Česká republika
www.hotpoint-ariston.cz
www.indesit.cz

Indesit Company SpA

Via Aristide Merloni, 47 - 60044 Fabriano -
tel. (0732) 6611 - Italy
www.indesitcompany.com